

REV. 1-ACRESC. CONEXÕES 1/2NPT, G1/2AB G1/2AD 1"NPT SELADO; ALTER. P/ NOVO SENSOR - ALT-DM-0079/2008  
 REV. 2-ATUALIZ. CONEXÃO DO PROCESSO E ALTER. COTAS Y; T; Z - ALT-DD-0006/2009

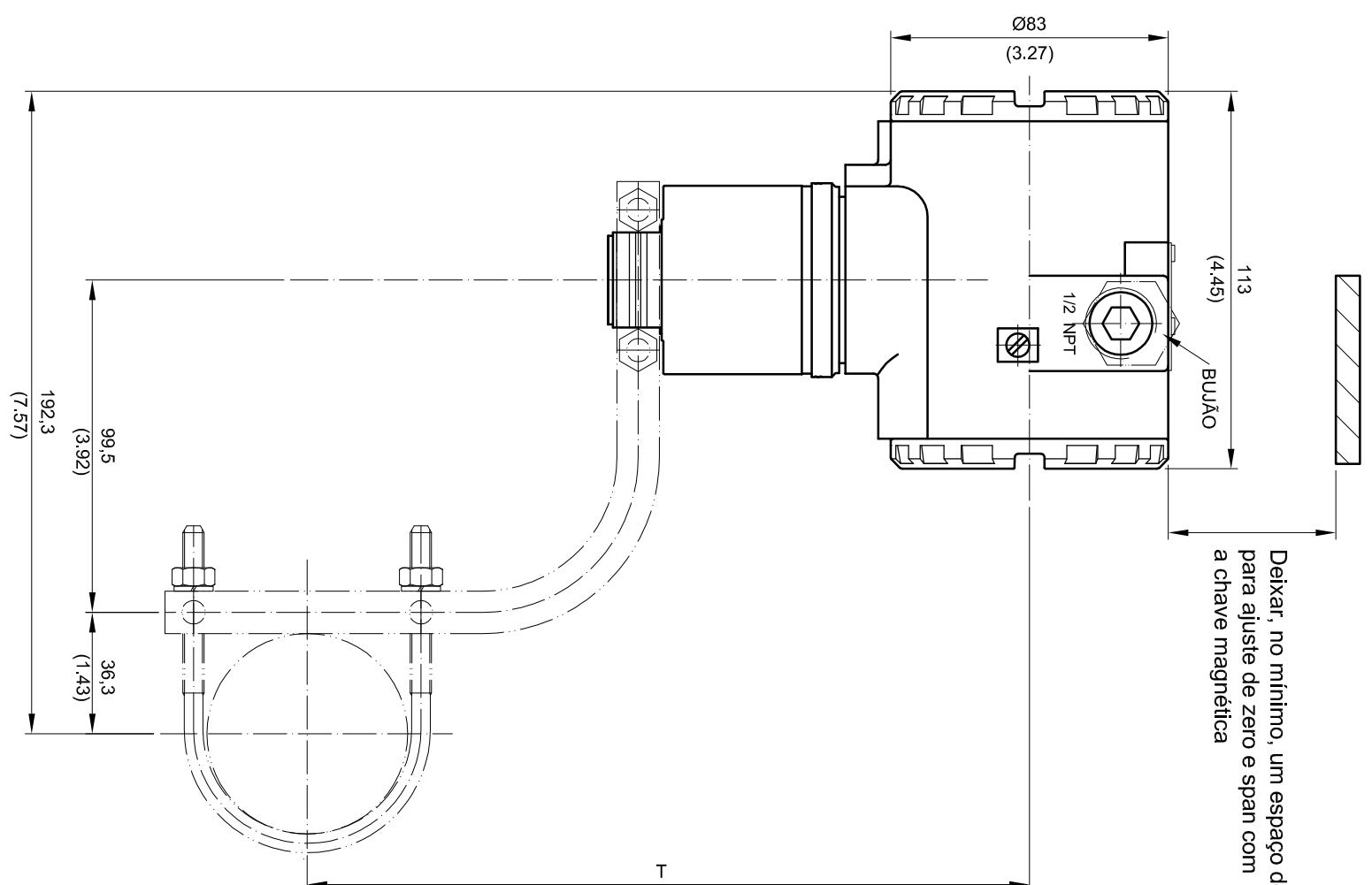

FAIXA	DIMENSÕES mm (")			
	X	Y	T	Z
2-3	48,6 (1.91)	163,5 (6.44)	211,5 (8.33)	295,5 (11.63)
4	50,6 (1.99)	165,5 (6.52)	213,5 (8.41)	297,5 (11.71)
5	53,1 (2.09)	168 (6.61)	216 (8.50)	300 (11.81)

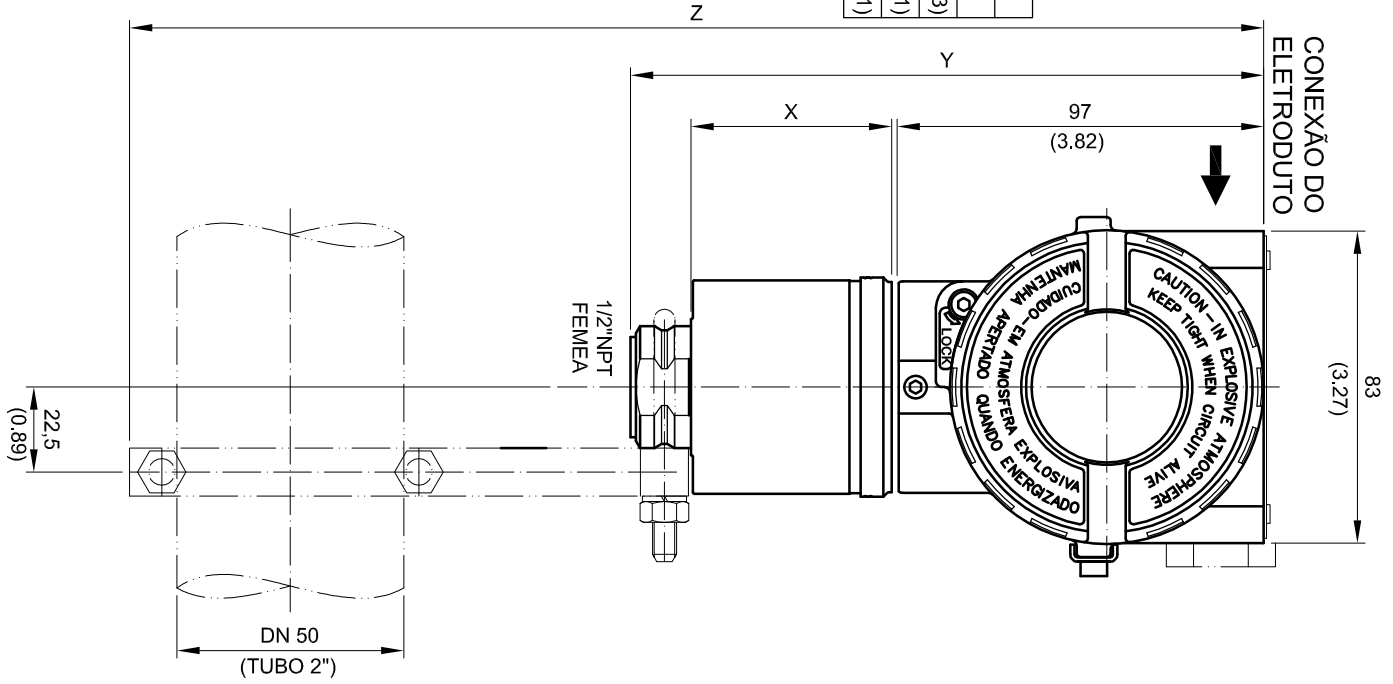
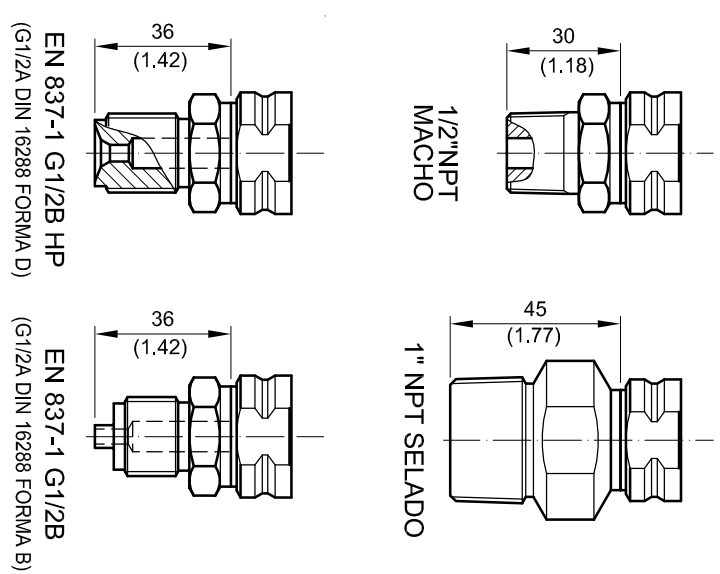

REV	PROJETO	APROVAÇÃO	ÁREA	DESENHO	PROJETO	VERIFIC.	APROVAÇÃO	OS
2	GUSKA	IVAN SOUZA	GERAL	GUSKA	GUSKA	M. FILARDI	IVAN SOUZA	DESENHO N°
1	GUSKA	IVAN SOUZA	GERAL	GUSKA	GUSKA	M. FILARDI	IVAN SOUZA	101-B-5454-02
	PROJETO	APROVAÇÃO	ÁREA	DESENHO	PROJETO	VERIFIC.	APROVAÇÃO	ESC 1:2 FL /

smar

1 2 3 4 5 6 7 8 9 A B C D E F G H I J K L